

# Campana de Integración Smart Style 90 | 110.0473.546

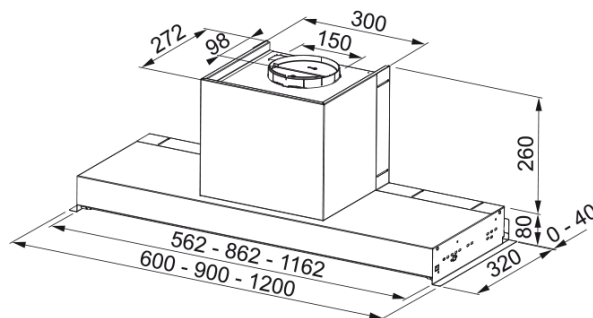

## Datos técnicos

### Aspecto

Categoría de campana	Encastre
Acabado	Acero inoxidable

### Dimensiones

Anchura en mm	900.0
Diam. air outlet	150

### Especificaciones energéticas

Plug type	Sin enchufe
Consumo anual de energía AEC	82.3
Clase eficiencia dinámica	D
Clase de eficiencia de la luz	A
Grease filtering efficiency cl	C
Voltaje del motor	220-240V 50-60Hz
Nombre del motor gr Comm.	SP 600
N.º de motores	1

### Instalación

Instalación	Mueble
-------------	--------

### Prestaciones

Speed	1
Flujo (m <sup>3</sup> h)	250.0
Presión. max	230.0
Vatios	80.0
Nivel de ruido (db)	47.0
Speed	2
Flujo (m <sup>3</sup> h)	380.0
Presión. max	370.0
Vatios	105.0
Nivel de ruido (db)	56.0

## Características

Speed	3
Flujo (m <sup>3</sup> h)	570.0
Presión. max	500.0
Vatios	160.0
Nivel de ruido (db)	65.0
<b>Especificaciones del producto</b>	
Air quality sensor	No
Energy efficiency class	C
<b>Identificación del producto</b>	
Product brand	Franke
Product family	Maris
Model range	STYLE
<b>Propiedades</b>	
N.º lámparas	2
Lamp type	Led S1001 4000K
Control remoto	No
Waterproof	No
UI Type	Conexión directa
Speed number	3
Speed setting	No
24H	No
Retardo	No
Sensor auto inicio	No
WI-FI	No
Tipo filtro grasa	Cassette
Type of filter	Acero inoxidable
Charcoal filter	No